



OBRÁBĚNÍ BOKEM FRÉZY  
APLIKACE NA MĚKKÉ I TVRDÉ MATERIÁLY

UNIVERSAL  
do 56HRc

FRÉZY VÁLCOVÉ

# RXP

*Drážkování*

*Kapsování*

*Rampování pod úhlem 30°*

*Zavrtávání*

*2D hrubování*

*2D dokončování*



# nástroje<sup>24</sup>

ŘEZNÉ NÁSTROJE · NÁSTROJÁRNA

+420 725 452 490 | [obchod@nastroje24.cz](mailto:obchod@nastroje24.cz) | [www.nastroje24.cz](http://www.nastroje24.cz)

APLIKAČNÍ PORADENSTVÍ · ASISTENCE OBRÁBĚNÍ · OPTIMALIZACE OBRÁBĚNÍ · TVORBA CNC PROGRAMŮ NA KLÍČ · KONSIGNAČNÍ SKLADY · VÝDEJNÍ AUTOMATY  
SERVIS OSTŘENÍ A POVLAKOVÁNÍ NÁSTROJŮ · NÁSTROJÁRNA · PŘESNÉ OBRÁBĚNÍ VE 3 I 5 OSÁCH · EDM OBRÁBĚNÍ · BROUŠENÍ · 3D MĚŘENÍ

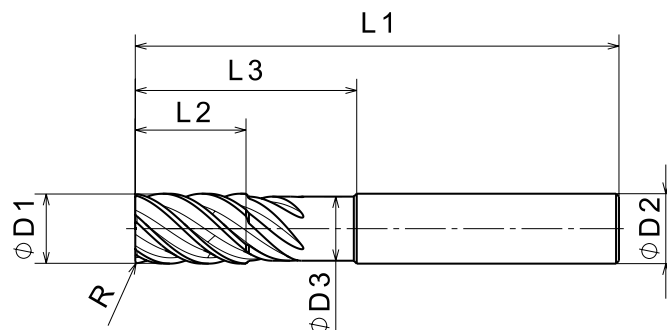
**Aplikace:**

Drážkování  
Kapsování  
Rampování pod úhlem 30°  
Zavrtávání  
2D hrubování  
2D dokončování

**Materiály:**

Na všechny materiály až do tvrdosti 56 HRc, včetně neželezných kovů a slitin.

Katalogové č.	D1	R	L1	L2	L3	D2	D3	Z
RXP2A 4030	3	0,3	55	7	-	6	-	4
RXP2A 4040	4	0,3	55	11	-	6	-	4
RXP2A 4050	5	0,3	55	13	-	6	-	4
RXP2A 4060	6	0,3	55	13	-	6	-	4
RXP2A 4080	8	0,3	64	19	-	8	-	4
RXP2A 4100	10	0,3	73	22	-	10	-	4
RXP2A 4120	12	0,3	83	26	-	12	-	4
RXP2A 4160	16	0,5	92	32	-	16	-	4
RXP2A 4200	20	0,5	105	38	-	20	-	4

Poznámka: frézy s válcovou stopkou

Sortiment operativně přizpůsobíme Vaším potřebám.

**Příklad použití**

ID: 302031	Skupina nástrojů	Typ nástroje	Výrobce
<b>Název</b> 302031 RXP2A 4120 val12kr	<b>frézy válcové</b>	<b>fréza</b>	<b>N24</b>
Katalogové číslo : 302031 RXP2A 4120 Rozměr : 12x26x82 Popis : val12kr Umístění : - - -	Průměr : 12,00 mm Délka celkem (L1) : 82 mm Délka bříty (L2) : 26 mm Délka osazení (L3) : 0,00 mm Délka osazení (L4) : 0,00 mm	Úhel osazení (λ) : 0 ° Průměr stopky (D2) : 12 mm Průměr osazení (D3) : 0,00 mm Radius rohu : 0,30 mm Zuby : 4	
<b>Aplikace : KAPSA HRUBOVÁNÍ</b>	<b>Material : Skupina 3</b>	<b>Stroj : Skupina 2</b>	
<b>Vc</b> 65	<b>Fs</b> 0,000	<b>Fz</b> 0,052	<b>Ap</b> 6,00
<b>Ae</b> 12,00		<b>Tc</b> 0	
<b>Chlazení : Vnější voda</b>		<b>Prog. :</b>	
<b>S (Otáčky) : 1725</b>		<b>F (Posuv) : 359</b>	
<b>Q (Úběr) : 25,848</b>			

[www.cktoolseek.cz](http://www.cktoolseek.cz)

TOOLSEEK online aplikace - manuál CNC operátora, programátora a technologa  
DATABÁZE - SPRÁVCE - MANUÁL - TUNER - ŠKOLITEL - KOMUNIKÁTOR

Více informací k sortimentu nástrojů, cenám, službám i TOOLSEEK, žádejte u svého obchodního zástupce.

+420 725 452 490 | [obchod@nastroje24.cz](mailto:obchod@nastroje24.cz) | [www.nastroje24.cz](http://www.nastroje24.cz)