



OBRÁBĚNÍ BOKEM FRÉZY
APLIKACE NA MĚKKÉ I TĚŽKO OBROBITELNÉ MATERIÁLY

UNIVERSAL
do 54HRC

FRÉZY VÁLCOVÉ

FSH

KOLMOST STĚNY < 0,01 mm
POVRCH < Ra 0,6

2D profil předšlichtování
2D profil šlichtování
3D profil předšlichtování
3D profil šlichtování



nástroje²⁴

ŘEZNÉ NÁSTROJE · NÁSTROJÁRNA

+420 725 452 490 | obchod@nastroje24.cz | www.nastroje24.cz

APLIKAČNÍ PORADENSTVÍ · ASISTENCE OBRÁBĚNÍ · OPTIMALIZACE OBRÁBĚNÍ · TVORBA CNC PROGRAMŮ NA KLÍČ · KONSIGNAČNÍ SKLADY · VÝDEJNÍ AUTOMATY
SERVIS OSTŘENÍ A POVLAKOVÁNÍ NÁSTROJŮ · NÁSTROJÁRNA · PŘESNÉ OBRÁBĚNÍ VE 3 I 5 OSÁCH · EDM OBRÁBĚNÍ · BROUŠENÍ · 3D MĚŘENÍ

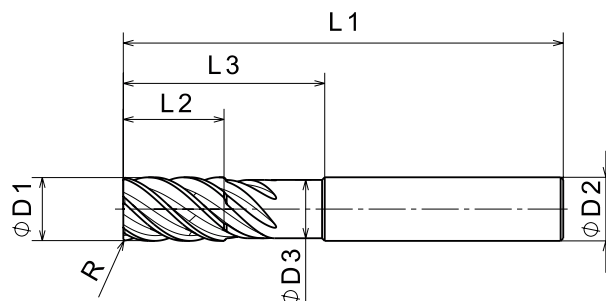
**Aplikace:**

Vysoce produktivní frézování bokem
frézy s povrchem Ra < 0,6
Kolmost stěny < 0,01 mm
Dokončování 2D i 3D kontur
Dokončování přesných oken a drážek
Úhlování polotovarů

**Materiály:**

Universální použití pro měkké i těžko
obrobitelné materiály až do tvrdosti
54HRC

katalogové č.	D1	R	L1	L2	L3	D2	D3	Z	stopka
FSH2A 4030	3	0,06x45°	51	8	-	6	-	4	v
FSH2A 4040	4	0,08x45°	51	11	-	6	-	4	v
FSH2A 4050	5	0,10x45°	51	13	-	6	-	4	v
FSH2A 4060	6	0,12x45°	51	13	-	6	-	4	v
FSH2A 4080	8	0,15x45°	64	19	-	8	-	4	v
FSH2A 4100	10	0,20x45°	73	22	-	10	-	4	v
FSH2A 4120	12	0,25x45°	73	26	-	12	-	4	v
FSH2A 4160	16	0,25x45°	93	35	-	16	-	4	v
FSH2A 4200	20	0,30x45°	105	45	-	20	-	4	v
FSH3A 4030	3	0,06x45°	60	12	-	6	-	4	v
FSH3A 4040	4	0,08x45°	60	16	-	6	-	4	v
FSH3A 4050	5	0,10x45°	60	20	-	6	-	4	v
FSH3A 4060	6	0,12x45°	65	24	-	6	-	4	v
FSH3A 4080	8	0,15x45°	80	28	-	8	-	4	v
FSH3A 4100	10	0,20x45°	90	35	-	10	-	4	v
FSH3A 4120	12	0,25x45°	100	38	-	12	-	4	v
FSH3A 4160	16	0,25x45°	125	55	-	16	-	4	v
FSH3A 4200	20	0,30x45°	140	60	-	20	-	4	v
FSH2E 4120	12	-	73	31	35	12	11,6	4	v
FSH2E 4160	16	-	93	40	45	16	15,15	4	v
FSH2E 4200	20	-	105	50	60	20	19,15	4	v
FSH3E 4120	12	-	100	43	50	12	11,15	4	v
FSH3E 4160	16	-	125	60	65	16	15,15	4	v
FSH3E 4200	20	-	140	65	70	20	19,15	4	v
FSH3F 4030	3	0,06x45°	58	20	-	6	-	4	v
FSH3F 4040	4	0,08x45°	65	30	-	6	-	4	v
FSH3F 4060	6	0,12x45°	80	40	-	6	-	4	v
FSH3F 4080	8	0,15x45°	100	50	-	8	-	4	v
FSH3F 4100	10	0,20x45°	110	60	-	10	-	4	v
FSH3F 4120	12	0,25x45°	120	70	-	12	-	4	v
FSH3F 4160	16	0,25x45°	140	85	-	16	-	4	v
FSH5A 4200	20	0,30x45°	140	85	-	20	-	4	v
FSH8D 5200	20	0,30x45°	162	100	-	20	-	5	v
FSHD010368	20	0,30x45°	180	40	145	20	19	5	v
FSHD011188	20	0,50x45°	180	130	-	20	-	5	w
FSH3C 6250	25	0,50x45°	166	55	110	25	24	6	w
FSH4D 5250	25	0,50x45°	215	80	155	25	24	5	w
FSHD011163	25	R1	215	150	-	25	-	5	w
FSHD011195	25	0,50x45°	201	130	140	25	24,5	5	w

Označení stopky: v = hladká stopka DIN6535HA; w = stopka s ploškou weldon DIN6535HB
Sortiment fréz operativně přizpůsobíme vašim potřebám - změna délek, průměru, rozžku frézy.

www.cktoolseek.cz

TOOLSEEK online aplikace - manuál CNC operátora, programátora a technologa
DATABÁZE - SPRÁVCE - MANUÁL - TUNER - ŠKOLITEL - KOMUNIKÁTOR

Více informací k sortimentu nástrojů, cenám, službám i TOOLSEEK, žádejte u svého obchodního zástupce.

+420 725 452 490 | obchod@nastroje24.cz | www.nastroje24.cz