



FRÉZY TOROIDNÍ

CXW

3D hrubování tvarů
3D dokončování tvarů
HSC dokončování



nástroje²⁴

ŘEZNÉ NÁSTROJE · NÁSTROJÁRNA

+420 725 452 490 | obchod@nastroje24.cz | www.nastroje24.cz

APLIKAČNÍ PORADENSTVÍ · ASISTENCE OBRÁBĚNÍ · OPTIMALIZACE OBRÁBĚNÍ · TVORBA CNC PROGRAMŮ NA KLÍČ · KONSIGNAČNÍ SKLADY · VÝDEJNÍ AUTOMATY
SERVIS OSTŘENÍ A POVLAKOVÁNÍ NÁSTROJŮ · NÁSTROJÁRNA · PŘESNÉ OBRÁBĚNÍ VE 3 I 5 OSÁCH · EDM OBRÁBĚNÍ · BROUŠENÍ · 3D MĚŘENÍ

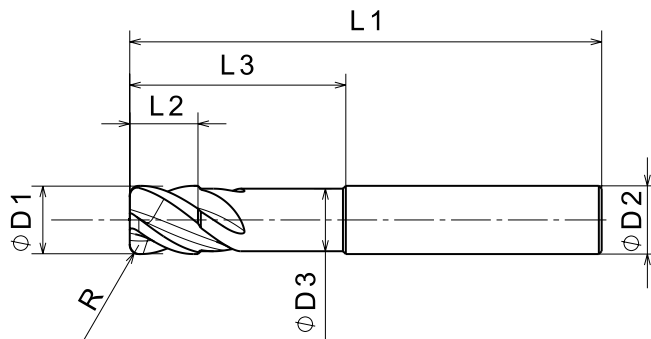
**Aplikace:**

3D hrubování tvarů
3D dokončování tvarů
HSC dokončování

**Materiály:**

Na kalené materiály do 62HRc.

Katalogové č.	D1	R	L1	L2	L3	D2	D3	Z
CXW2A 41205	12	5	82	12	40	12	11,6	4
CXW2A 61607	16	7	100	16	45	16	15,6	6

Poznámka: frézy s válcovou stopkou

Sortiment operativně přizpůsobíme Vaším potřebám.

Příklad použití

ID:	203031	Skupina nástrojů	Typ nástroje	Výrobce	
Název	203031 CXW2A 41205 tor12kr4z	frézy torické	fréza	N24	
Katalogové číslo :	203031 CXW2A 41205	Průměr :	12,00 mm	Úhel osazení (λ) :	0 °
Rozeř :	12x12x82 R5 L3=40	Délka celkem (L1) :	82 mm	Průměr stopky (D2) :	12 mm
Popis :	tor12kr4z	Délka břitu (L2) :	12 mm	Průměr osazení (D3) :	11,60 mm
Umístění :	----	Délka osazení (L3) :	40,00 mm	Radius rohu :	5,00 mm
		Délka osazení (L4) :	0,00 mm	Zuby :	4
▶ Další informace					
Aplikace : TVAR PLOŠNÝ ŠLICHTOVÁNÍ		Material : Skupina 3		Stroj : Skupina 2	
Vc	Fs	Fz	Ap	Ae	Tc
452	0,000	0,250	0,05	0,40	0
Chlazení : Vnější voda			Prog. :		
S (Otáčky) : 1190		F (Posuv) : 1190		Q (Úběr) : 0,24	

👉 www.cktoolseek.cz

TOOLSEEK online aplikace - manuál CNC operátora, programátora a technologa
DATABÁZE - SPRÁVCE - MANUÁL - TUNER - ŠKOLITEL - KOMUNIKÁTOR

Více informací k sortimentu nástrojů, cenám, službám i TOOLSEEK, žádejte u svého obchodního zástupce.

+420 725 452 490 | obchod@nastroje24.cz | www.nastroje24.cz